

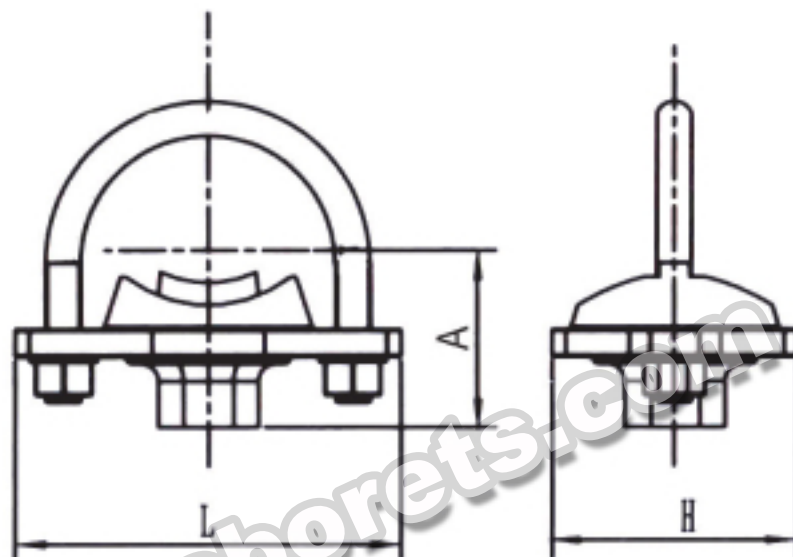

ОТВОД РЕЗЬБОВОЙ МАЛЫЙ: 25 x 1/2" – 40 x 1"



ВНИМАНИЕ!

КАТЕГОРИЧЕСКИ НЕ РЕКОМЕНДУЕТСЯ СВЕРЛИТЬ ОТВЕРСТИЯ В ТРУБАХ ДО ПОЛУЧЕНИЯ НА РУКИ САМИХ ОТВОДОВ.

Перед сверлением отверстий в трубах необходимо проверить диаметр седла на отводе – он может отличаться!!!

Поставщик не несет ответственности за последствия, возникшие в результате несоответствия реальных диаметров заявленным.

Номин размер мм	Внешний диаметр трубы мм	Номер продукта	Диаметр отверстия + 1 мм	Габаритные размеры мм + 3			Болты	Вес кг
				A	L	H		
25 x 1/2"	33,7	TMTU033E01/2*	20/24/30	35/46	74/80	44/56	U-bolt	0,27
25 x 3/4"	33,7	TMTU033E03/4*	20/24/30	40/46	74/80	44/56	U-bolt	0,3
32 x 1/2"	42,4	TMTU042E01/2*	30	43/53	90	56	U-bolt	0,3
32 x 3/4"	42,4	TMTU042E03/4*	30	43/53	90	56	U-bolt	0,41
32 x 1"	42,4	TMTU042E001*	30	51/56	90	56	U-bolt	0,38
40 x 1/2"	48,3	TMTU048E01/2*	30	46/55	90	56	U-bolt	0,38
40 x 3/4"	48,3	TMTU048E03/4*	30	46/55	90	56	U-bolt	0,47
40 x 1"	48,3	TMTU048E001*	30	54/58	90	56	U-bolt	0,47

Производитель оставляет за собой право вносить изменения в конструкцию.

* - «P» или «G»

«P» - крашенное (красное)

«G» - антикоррозийное покрытие (оцинковка)